

USŁUGI
PROJEKTOWE i BUDOWLANE
Paweł Gałuszka
38-471 Wojaszówka, Przybówka 222
NIP 684-121-18-79 ; REGON 370399952

EGZ. INWESTORA KOPIA

STAROSTWO POWIATOWE
W STRYZÓWIE
38-100 Strzyżów, ul. Prechawczyka 15
604 121 192

PROJEKT BUDOWLANY
OGÓLNODOSTĘPNEGO PLACU ZABAW DLA DZIECI
W MIEJSCOWOŚCI STĘPINA

TEREN BUDOWY:
DZIAŁKA NR 766/1 W STĘPINIE

INWESTOR:
GMINA FRYSZTAK
38-130 FRYSZTAK, ul. Ks. W. Blajera 20

SPIS ZAWARTOŚCI PROJEKTU BUDOWLANEGO

- | | |
|---|----------|
| 1. PROJEKT ZAGOSPODAROWANIA DZIAŁKI WRAZ Z OPISEM URZĄDZEŃ ZABAWOWYCH | 14 STRON |
| 2. INFORMACJA DOTYCZĄCA BIOZ | 7 STRON |

OŚWIADCZENIE:

Na podstawie art. 20 ust. 4 ustawy z dnia 7 lipca 1994 r. Prawo budowlane (Dz.U. z 2006 r., Nr 156, poz. 1118 ze zmianami) oświadczamy, że w/w projekt budowlany został wykonany zgodnie z obowiązującymi przepisami oraz zasadami wiedzy technicznej.

Projektował :

mgr inż. arch. Krzysztof Habrat

inż. Paweł Gałuszka

STAROSTWO POWIATOWE W STRYZÓWIE z up. STAROSTY Krystyna Homka Kierownik Wydziału Architektury i Budownictwa	Załącznik nr... do decyzji nr... z dnia... w sprawie: 1. Zatwierdzenia projektu budowlanego 2. Udzielenia pozwolenia na budowę dla:
---	---

upr. bud. do projektowania bez ograniczeń w specjalności architektonicznej, (konstrukcyjno - budowlanej w zakresie obiektów budowlanych o powszechnie znanych rozwiązaniach konstrukcyjnych i schematach technologicznych) - nr uprawnień GP - I - UA 7342/29/93
- asystent projektanta

mgr inż. arch. **Krzysztof HABRAT**
upr. nr GP-I-UA-7342/29/93
kom. 504 121 192 krzysztof.habrat@wp.pl

PAWEŁ GAŁUSZKA
INŻ. BUDOWNICTWA

Data opracowania PAŹDZIERNIK 2011 r.

STAROSTWO POWIATOWE
W STRYZYŃWIE
36-100 Strzyżów, ul. Piłsudskiego 15
01 140 27 2246666 2725004

**OPIS TECHNICZNY
DO PROJEKTU ZAGOSPODAROWANIA DZIAŁKI POD BUDOWĘ
OGÓLNODOSTĘPNEGO PLACU ZABAW DLA DZIECI
W MIEJSCOWOŚCI STĘPINA**

TEREN BUDOWY:
DZIAŁKA NR 766/1 W STĘPINIE

INWESTOR:
**GMINA FRYSZTAK
38-130 FRYSZTAK, ul. Ks. W. Blajera 20**

I. Podstawa opracowania

1. Ustawa z dnia 7 lipca 1994 r. (Dz.U. nr 106, poz. 1126 z 2000 r. z późn. zm.) – **Prawo budowlane**
2. Rozporządzenie Min. Infrastruktury z dn. 12.04.2002 r. (Dz.U. nr 75 poz. 690 z 2002 r.) – **w sprawie warunków technicznych jakim powinny odpowiadać budynki i ich usytuowanie.**
3. Rozporządzenie Ministra Infrastruktury z dnia 3 lipca 2003 r. (Dz.U. nr 120, poz. 1133) – **w sprawie szczegółowego zakresu i formy projektu budowlanego.**
4. Rozporządzenie Ministra Spraw Wewnętrznych z dnia 24 września 1998 r. (Dz.U. nr 126, poz. 839 z późn. zm.) – **w sprawie ustalenia geotechnicznych warunków posadawienia obiektów budowlanych.**
5. Komplet map do celów projektowych
6. Pomiary działki na miejscu budowy
7. Uzgodnienia z inwestorem

II. Opis projektowanych elementów placu zabaw

1. **Zestaw zabawowy szt. 1** (strefa bezpieczeństwa 9.40 x 12.40 m) wymiar urządzenia 640 x 930 WSU 100
2. **Huśtawka podwójna szt. 1** (strefa bezpieczeństwa 3.40 x 8.10 m) wymiar urządzenia 250 x 330 WSU 120
3. **Talerz na sprężynach szt. 1** (strefa bezpieczeństwa 3.00 m) wymiar urządzenia r = 60 WSU 50
4. **Sprężynowiec 2 osobowy – zwierzątko szt. 4** (strefa bezpieczeństwa 3.00 x 5.00 m) wymiar urządzenia 30 x 220 WSU 50
5. **Koło Olo szt. 1** (strefa bezpieczeństwa 4.70 m) wymiar urządzenia 56 x 88 WSU 65
6. **Ławka z oparciem szt. 1** wymiar urządzenia 60 x 180 WSU - brak
7. **Kosz na śmieci szt. 1**
8. **Tablica regulaminowa szt. 1**

W trakcie montażu zachować normatywne odległości kotew elementów zabawowych od istniejących sieci uzbrojenia terenu – minimum 1.50 m.

III. Wpływ projektowanych obiektów na środowisko

Projektowane urządzenia zabawowe nie wywierają ujemnego wpływu na środowisko. Odpady stałe gromadzone będą w pojemnikach i okresowo będą wywożone na wysypisko śmieci. (zgodnie z zasadami obowiązującymi na terenie Gminy Frysztak)

IV. Część rysunkowa - opis działki usytuowanie obiektów

Przedmiotem opisu jest działka nr 766/1 położone w Stępinie. Działka w chwili obecnej jest zabudowana budynkiem Zespołu Szkół w Stępinie oraz budynkiem gospodarczym a pozostała część działki wykorzystywana jest jako teren zielony i boisko szkolne. W obrębie projektowanego placu zabaw działka płaska. Teren działki ogrodzony. Warunki gruntowe – proste – warstwy gruntu jednorodne genetycznie i litologicznie, równoległe do pow. terenu, nie obejmują gruntów słabonośnych, zwierciadło wód gruntowych poniżej istniejącego poziomu posadowienia (około 1.00 m poniżej poziomu terenu), brak występowania niekorzystnych zjawisk geologicznych.

Głębokość posadowienie urządzeń zabawowych 0.80 m poniżej istniejącego poziomu terenu. Grunt posiada dobre warunki nośne.

Projektowana budowa placu zabaw nie narusza interesu osób trzecich w rozumieniu przepisów prawa budowlanego.

Uwzględniając warunki terenowe i uzgodnienia z inwestorem:

Plac zabaw zaprojektowano w części południowej działki za budynkiem. Dojazd do placu zabaw drogą wewnętrzną bezpośrednio z drogi powiatowej, parking bezpośrednio przy budynku szkoły. Rozmieszczenie urządzeń zabawowych zgodnie z projektem zagospodarowania działki. Przy projektowaniu placu zabaw przewidziano strefy bezpieczeństwa zgodnie z obowiązującymi przepisami i wymaganiami dla poszczególnych urządzeń. Nawierzchnia placu zabaw trawiasta spełnia wymagania PN-EN 1177.

W trakcie montażu zachować normatywne odległości kotew elementów zabawowych od istniejącego gazociągu, kabla telekomunikacyjnego, kabla energetycznego – minimum 1.50 m.

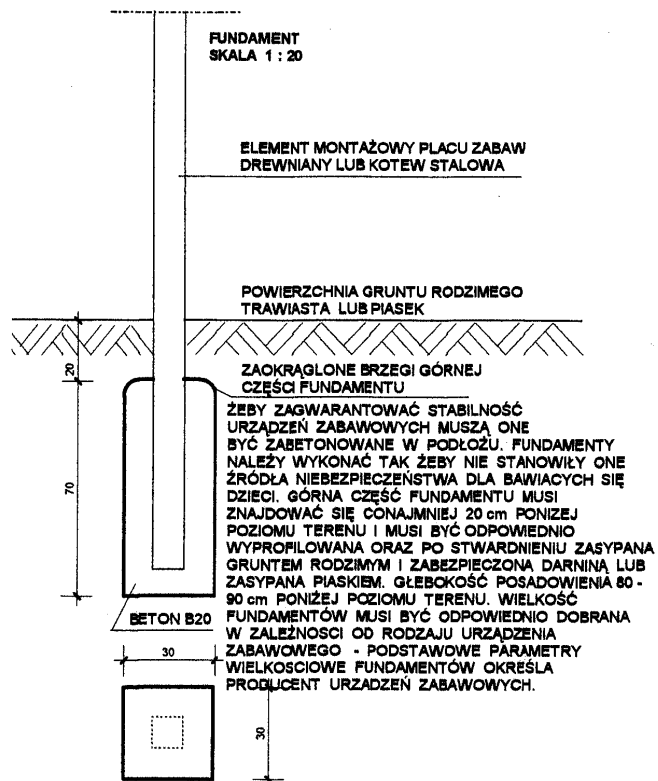

V. OPIS ELEMENTÓW ZAGOSPODAROWANIA PLACÓW ZABAW

1. Zestaw zabawowy

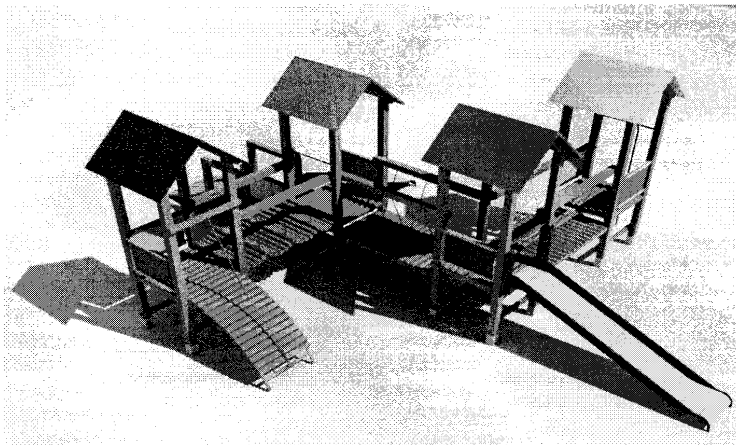

Strzyżów, ul. Przechwiczka 15

940

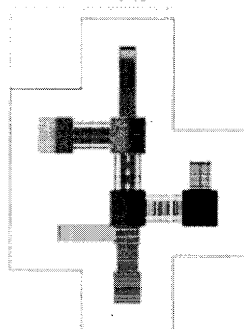

1240

- konstrukcje nośne wykonane z **bezdzielnego drewna iglastego** o wymiarach min. 100x100mm, osadzone w gruncie przy pomocy ocynkowanych kotew stalowych na głębokość min. 70 cm, zagęszczone lub obetonowane,
- **elementy boczne oraz daszki** wykonane ze **sklejki wodoodpornej**
- elementy metalowe malowane farbami zapewniającymi odporność na warunki atmosferyczne,
- pomosty wiszące mocowane za pomocą łańcuchów ze stali ocynkowanej posiadających odpowiednie atesty,
- **ślizgi zjeżdżalni** wykonane z **blachy nierdzewnej chromoniklowej**,
- użyte **liny - stalowe zbrojone i plecione**, pokryte włóknem sztucznym,
- wszystkie drewniane elementy wyszlifowane, impregnowane próżniowo,
- złącza konstrukcji odporne na luzowanie,
- wszystkie śruby i wkręty przykryte gładkimi, samo zatraskującymi się nasadkami
- zestaw zabawowy musi posiadać certyfikat spełniający normy PN-EN 1176, gwarancję,

Elementy zestawu:

- 4 wieże z daszkami dwuspadowymi
- 2 zjeżdżalnie
- pomost z belką
- pomost klocki
- pomost wiszący
- podest krótki
- podest łukowy
- podest skośny
- rura strażacka

2. Huśtawka podwójna, pozioma belka stalowa, siedziska kubelkowe rozpinane

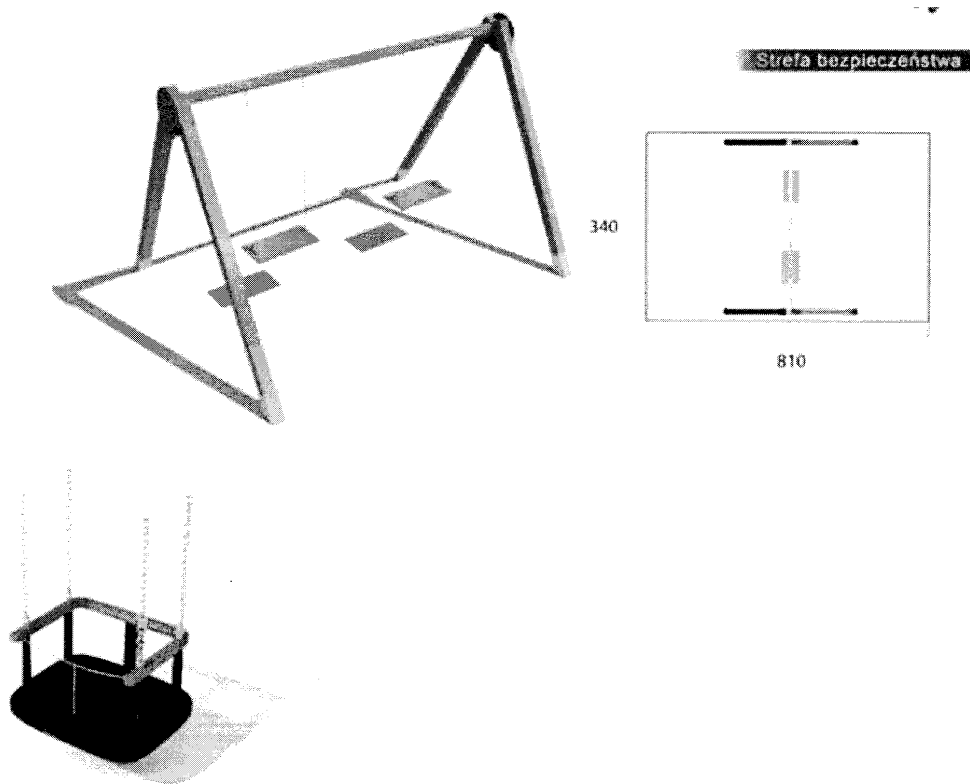

- **konstrukcje nośne** wykonane z **bezdzeniowego drewna iglastego** o wymiarach min. 100x100mm, osadzone w gruncie przy pomocy ocynkowanych kotew stalowych na głębokość min. 70 cm, zagęszczone lub obetonowane,
- elementy metalowe malowane farbami zapewniającymi odporność na warunki atmosferyczne,
- obsadzenie w gruncie obetonowane,
- złącza konstrukcji odporne na luzowanie,
- wszystkie śruby i wkręty przykryte gładkimi, samo zatrzaszkującymi się nasadkami
- zestaw musi posiadać certyfikat spełniający normy PN-EN 1176, gwarancję,

3. Sprężynowiec 2 osobowy – zwierzątko szt. 4

- sprężyny do sprężynowców specjalnie do tego celu konstruowane i testowane o wysokości min. 400mm, średnicy zwojów 200mm i grubości 20mm,
- siedziska sprężynowców wykonane ze sklejki wodoodpornej
- urządzenie stylizowane na zwierzęta
- elementy bujaka różnokolorowe wykonane z HDPE,
- obsadzenie w gruncie obetonowane,
- zestaw musi posiadać certyfikat spełniający normy PN-EN 1176, gwarancję,

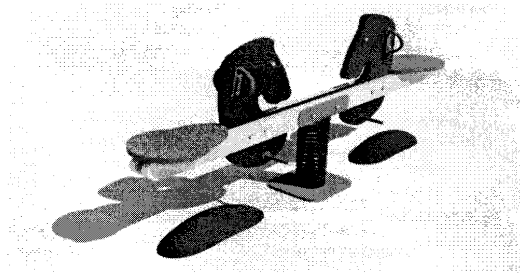

Sprężynowiec 2 osobowy

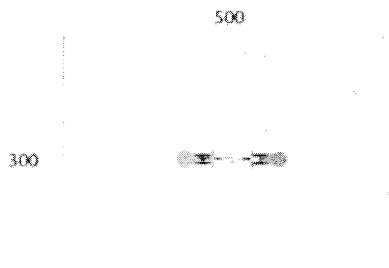

4. Koło Olo

Sprężynowiec 2 osobowy

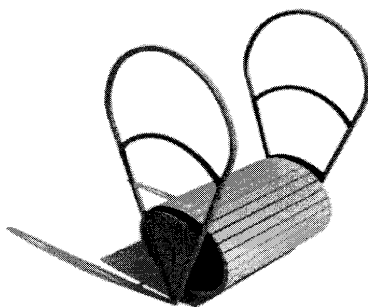

470

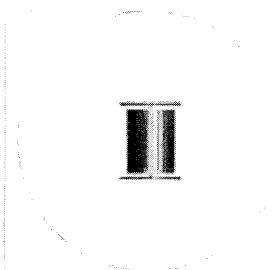

STAROSTWO POWIATOWE
W STRYZYŃOWIE
38-100 Strzyżów, ul. Piłsudczyka 15
tel. 16 47 93 89 00, 97 95 00 4

5. Ławka z oparciem

Konstrukcja metalowa malowana farbami akryłowymi. Siedzisko drewniane i oparcie wykonane z krawędziaków

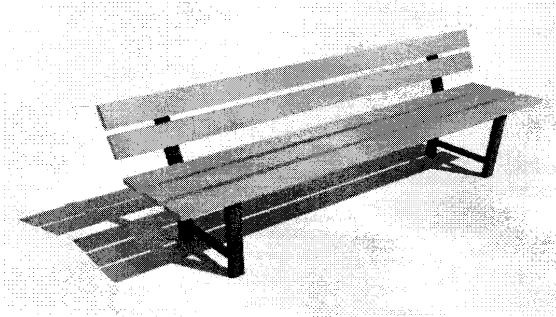

7. Kosz na śmieci

W całości metalowy, malowany farbami akryłowymi, poj. 40 l.

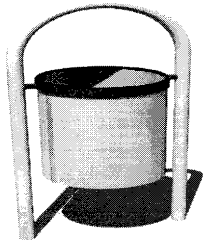

8. Tablica regulaminowa

Konstrukcja metalowa malowana farbami akryłowymi

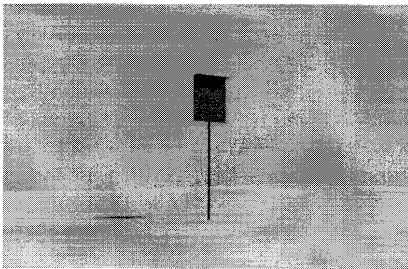

Opracował:

mgr inż. arch. **Krzysztof HABRAT**
upr. nr GPA-LIA 73/A/29/93

kom. 504 121 192 krzysztof.habrat@wp.pl

PAWEŁ GAŁUSZKA
INŻ. BUDOWNICTWA

STAROSTWO POWIATOWE
W STRYZYŹOWIE
36-100 Strzyżów, ul. Prebostawczyka 15
tel. 16 63 43 22 00, fax 16 63 43 22 01

PROJEKT
ZAGOSPODAROWANIA DZIAŁKI POD BUDOWĘ
OGÓLNODOSTĘPNEGO PLACU ZABAW DLA DZIECI
W MIEJSCOWOŚCI STĘPINA

TEREN BUDOWY:
DZIAŁKA NR 766/1 W STĘPINIE
INWESTOR:
GMINA FRYSZTAK
38-130 FRYSZTAK, ul. Ks. W. Blajera 20

Uwzględniając warunki terenowe i uzgodnienia z inwestorem :
Plac zabaw składający się z niżej wymienionych zaprojektowano w części północnej działki.

Wejście dojazd do placu zabaw bezpośrednio z drogi powiatowej i droga wewnętrzna.
Przy projektowanym placu zabaw znajduje się parking obok budynku szkoły.

LEGENDA :

1. Zestaw zabawowy szt. 1 (strefa bezpieczeństwa 9.40 x 12.40 m)
2. Huśtawka podwójna szt. 1 (strefa bezpieczeństwa 3.40 x 8.10 m)
3. Talerz na sprężynach szt. 1 (strefa bezpieczeństwa 3.00 m)
4. Sprężynowiec 2 osobowy – zwierzątko szt. 4 (strefa bezpieczeństwa 3.00x5.00 m)
5. Koło Olo szt. 1 (strefa bezpieczeństwa 4.70 m)
6. Ławka z oparciem szt. 1
7. Kosz na śmieci szt. 1
8. Tablica regulaminowa szt. 1
9. Istniejący budynek Zespołu Szkół
10. Istniejący parking
11. Istniejący zjazd >
12. Istniejący budynek gospodarczy

W trakcie montażu zachować normatywne odległości kotew elementów zabawowych od istniejących sieci uzbrojenia terenu – minimum 1.50 m.

Osoby korzystające z placu zabaw będą mieć zapewniony dostęp do pomieszczeń higieniczno – sanitarnych w budynku oświatowym.

Wykonawca dokonujący montażu urządzeń zabawowych winien posiadać odpowiednie uprawnienia. Po wykonaniu montażu elementów zabawowych przekazać Inwestorowi komplet dokumentów (atesty na zamontowane urządzenia i gwarancję)

LEGENDA :

1. Zestaw zabawowy szt. 1 (strefa bezpieczeństwa 9.40 x 12.40 m)
2. Huśtawka podwójna szt. 1 (strefa bezpieczeństwa 3.40 x 8.10 m)
3. Talerz na sprężynach szt. 1 (strefa bezpieczeństwa 3.00 m)
4. Sprężynowiec 2 osobowy – zwierzątko szt. 4 (strefa bezpieczeństwa 3.00x5.00 m)
5. Koło Olo szt. 1 (strefa bezpieczeństwa 4.70 m)
6. Ławka z oparciem szt. 1
7. Kosz na śmieci szt. 1
8. Tablica regulaminowa szt. 1
9. Istniejący budynek Zespołu Szkół
10. Istniejący parking
11. Istniejący zjazd
12. Istniejący budynek gospodarczy

MAPA
DO CEI ÓW PROJEKTOWYCH
Fryształ

STĘPINA
Skala 1:500
2 placzki szkolne
7.121.26.14.4

2011-10-12

**PROJEKT
ZAGOSPODAROWANIA DZIAŁKI POD BUDOWĘ
OGÓLNODOSTĘPNEGO PLACU ZABAW DLA DZIECI
W MIEJSCOWOŚCI STĘPINA**

TEREN BUDOWY:
DZIAŁKA NR 766/1 W STĘPINIE
INWESTOR:
GMINA FRYSZTAK
38-130 FRYSZTAK, ul. Ks. W. Błajera 20

STAROSTWO POWIATOWE
w Strzyżowie
Wydział Zespołu Uzgodniania
Dokumentacji Projektowej

STAROSTWO POWIATOWE W STRYŻOWIE
Wydział Zespołu Uzgodniania Dokumentacji Projektowej
Sprawdzono z materiałami: ZDP w Strzyżowie
Wniosek projektowany, uzgodniono
skalażone i trasy urządzeń podziemnych

Strzyżów 26.10.2011 r. Decyzja Nr 491/2011

STAROSTA

Starosta

Zapewnienie bezpieczeństwa
1) bez zaskórki
2) zaskórki
Data: 2011.10.12
l. p. opinii: 7/121/11

STANOWISKO
STANOWISKO
STANOWISKO

W celu uzgodnienia...

121.26.14.63

121.26.14.63

121.26.14.63

121.26.14.63

121.26.14.63

121.26.14.63

121.26.14.63

121.26.14.63

121.26.14.63

121.26.14.63

PROJEKT ZAGOSPODAROWANIA DZIAŁKI OGÓLNODOSTĘPNEGO PLACU ZABAW DLA DZIECI W MIEJSCOWOŚCI STĘPINA		
INWESTOR : GMINA FRYSZTAK 38-130 FRYSZTAK, ul. Ks. W. Błajera 20	TEREN BUDOWY DZIAŁKI NR 766/1 W STĘPINIE SKALA 1:500	
PROJEKTOWAŁ : mgr inż. arch. Krzysztof Habrat - GP - I - UA - 7342/2009 inż. Paweł Galuszka - asystent projektanta	mgr inż. arch. Krzysztof HABRAT upr. nr GP-1-UA 7342/2009	mgr inż. arch. Krzysztof HABRAT upr. nr GP-1-UA 7342/2009 inż. Paweł GALUSZKA inż. 504 127 152 krzysztof.habrat@wp.pl
PAŹDZIERNIK 2011 R.	NR RYSUNKU 1	NR STRONY

**MAPA
DO CEŁÓW PROJEKTOWYCH**
gm FRYSZTAK

wieś **STEPIN**

Skala 1 : 500
z przekształcenia

Ark. 7.121.26.14-4

Miejsce aktualne w obszarze zabudowy linii
dorzębianą wg stanu na dzień 2011-10-12

Wykonat. *[Signature]*

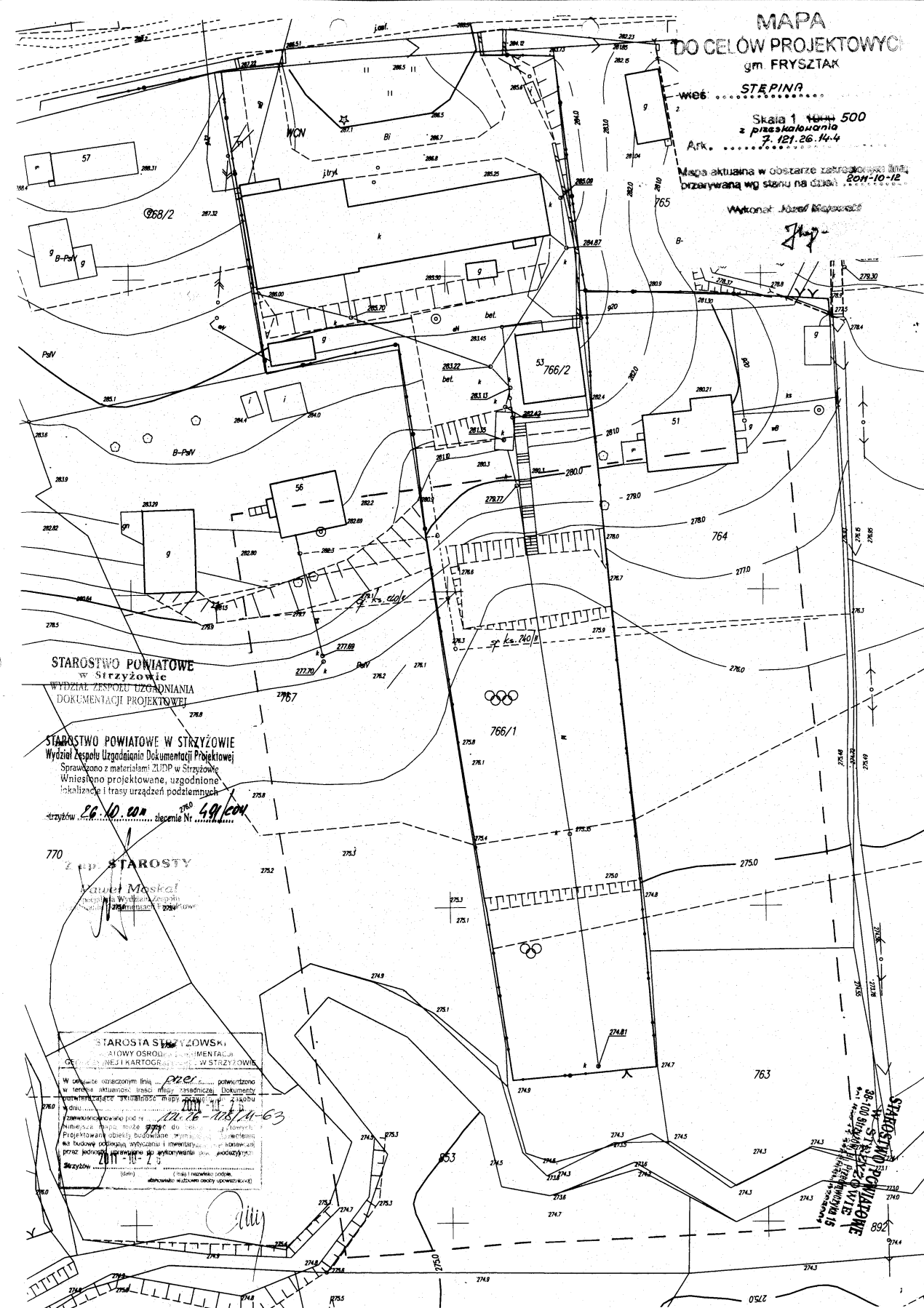

**STAROSTWO POWIATOWE
w Strzyżowie**
WYDZIAŁ ZESPOŁU UZGADNIANIA
DOKUMENTACJI PROJEKTOWEJ

STAROSTWO POWIATOWE W STRYŻOWIE
Wydział Zespołu Uzgodnienia Dokumentacji Projektowej
Sprawdzono z materiałami ZUDP w Strzyżowie
Wnieśli projektowane, uzgodnione
lokalizacje i trasy urządzeń podziemnych

Strzyżów 20.10.2011 r. Złopienie Nr 49/2011

ZAD. STAROSTY

[Signature]
Złopienie Nr 20/2011

STAROSTA STRYŻOWSKI
STOWY OSOBY
OFICJALNY KARTOGRAF
W STRYŻOWIE

W celu uszczelnienia linii...
Projektowane...
Strzyżów 20.10.2011 r.

**STAROSTWO POWIATOWE
w Strzyżowie**
ul. Sienkiewicza 15
27-100 Strzyżów

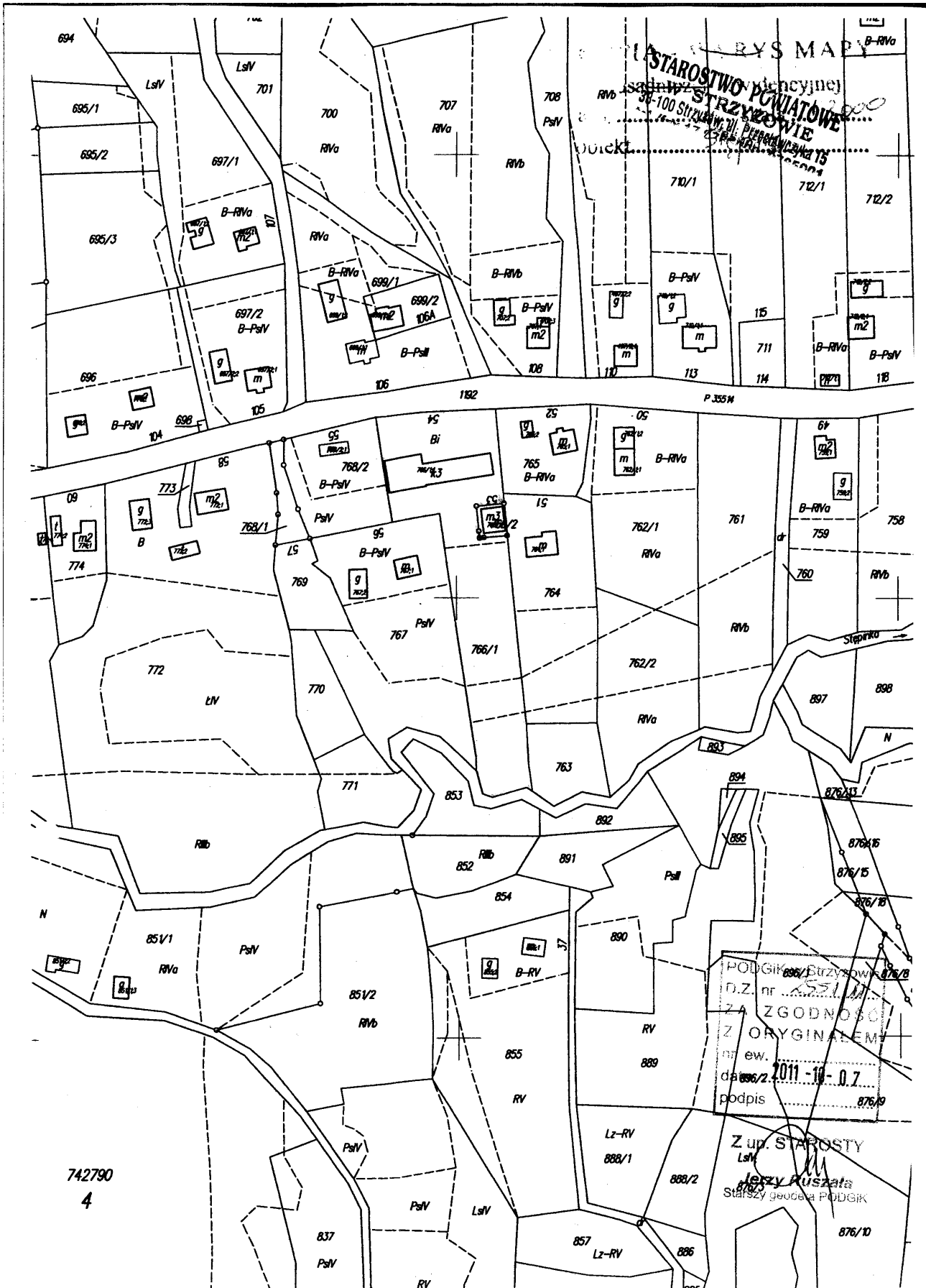

742790
4

STAROSTWO Powiatowe STRZYŻÓW

PODGIK Strzyżów
D.Z. nr 2531
ZA ZGODNOŚĆ
Z ORYGINAŁEM
nr ew. 2.011-19-0.7
podpis 876/9

Z up. STAROSTY
LsV
Jolanty Kuszata
Starszy geodeta PODGIK

STAROSTA STRYZÓWSKI
38-100 STRYZÓW
Przeclawczyka 15

Województwo Podkarpackie
 Powiat Strzyżowski
 Jednostka ewidencyjna 181902_2-FRYSZTAK
 Obręb 0011-STEPINA

Nr Kancelaryjny:

WYPIS Z REJESTRU GRUNTÓW

JEDNOSTKA REJESTROWA : G3

KW 50449

W Ł A Ś C I C I E L E

właściciel :
 udział: 1/1, GMINA FRYSZTAK , siedziba: FRYSZTAK
 zarządca trwały :
 udział: 1/1, SZKOŁA PODSTAWOWA W STEPINIE ZBIORCZA SZKOŁA GMINNA WE FRYSZTAKU

GRUNTY

Oznaczenie działki		Bliższe określenie położenia	Określenie konturów - użytków i klas gleboznawczych		POWIERZCHNIA w ha		Numer księgi wieczystej /oznaczenie innych dokument
arkusz	nr działki		Opis	Oznac.	użytków i klas	działki	
8	766/1		grunty orne grunty orne pastwiska trwałe ter.zabud.inne	RIVa RIVb PsIV Bi	0.0830 0.0414 0.1732 0.2710	0.5686	KW 50449

> Id.dz.: 181902_2.0011.766/1 Rej.stat.: 742790;

Data ust. i wartość:

Razem powierzchnia: 0.5686 ha, słownie: pięć tysięcy sześćset osiemdziesiąt sześć m²
 cała jednostka: 1.0392 ha, słownie: dziesięć tysięcy trzysta dziewięćdziesiąt dwa m²

BUDYNKI

Lp. 1: Adres budynku: ; Funkcja budynku: OŚWIATY, NAUKI I KULTURY "k"

Położenie na działce			Nr ewid. budynku	Rok budowy	Lokale w budynku		Powierzchnia budynku w m ²	KW budynku	WARTOŚĆ budynku w zł
arkusz	nr działki	nr bud.			rodzaj	Ilość			
8	766/1	1	766/1;1	1964	odr.własność	0	Zabudowy : 544.98	KW 50449	
					pozost.samodz	0	Użytkowa : - lokali : - pom.przyn.:		

Identyfikator budynku:
181902_2.0011.766/1.1_BUD

Dane uzupełniające: Rodzaj ścian: murowane; Ilość kondygnacji (nad/pod ziemią): 3.0/;

Razem powierzchnia zabudowy: 544.98 m² (pięćset czterdzieści cztery)

Sporządzono według stanu rejestru z dnia: 2011-10-05, sporządził(a): Inspektor Zofia Turoń

Dokument niniejszy jest wypisem z opisowych danych ewidencji gruntów i budynków w tym samym jednostce wykonawsim geodezyjnego w związku ze zgłoszeniem roboty geodezyjnej -
 L. dz. 2551/2011

WYRYS - WYPIS ZGODNE Z ZASOBEM GEODEZYJNYM I KARTOGRAFICZNYM
 Stan na dzień 2011-10-07
 KIEROWNIK WYDZIAŁU
 data 2011-10-07 mp

Z up. STAROSTY
 Jan Nowak
 Inspektor Wydziału Geodezji i Gospodarki Nieruchomościami

WYPIS UPROSZCZONY Z REJESTRU GRUNTÓW

z dnia: 2011-10-05

NAZWISKO I IMIE (NAZWA)		ChW, UDZIAŁ, GRUPA, ADRES ZAMIESZKANIA			
NAZWA OBRĘBU	ARKUSZ	DZIAŁKA	POW. DZIAŁKI	POŁOŻENIE DZIAŁKI, PODSTAWA NABYCIA,	
Gmina : 181902_2-FRYSZTAK					
GMINA FRYSZTAK				ws 19272/27431 4 FRYSZTAK	
WINIARSKI KRZYSZTOF (JÓZEF, MARIA)				ws 8159/27431M 7.2 STEPINA 53 / 1	
WINIARSKA BEATA (JÓZEF, MARIA)				ws M STEPINA 53 / 1	
STEPINA	8	766/2	0.0184	[położ.:] [REP.A.110/2011]	G439
GODEK MARIUSZ (STANISŁAW, STANISŁAWA)				wl 1/1 7.2 KATOWICE ul. BOGUSŁAWSKIEGO 3 / 11	
STEPINA	8	763	0.1139	[położ.:] [KW RZ1S/00011414/6]	G154
STEPINA	8	765	0.1591	[położ.:] [KW RZ1S/00011414/6]	G154
GODEK ANTONI (STANISŁAW, WIKTORIA)				wl 1/1 7.1 STEPINA 51	
STEPINA	8	764	0.3801	[położ.:] [KW 29691]	G423
GMINA FRYSZTAK				wl 1/1 4.1 FRYSZTAK	
STEPINA	8	825	0.0696	[położ.:] [KW 50449]	G486
WANAT RYSZARD (STANISŁAW, STANISŁAWA)				wl 1/1 7.1 STEPINA 56	
STEPINA	8	767	0.5443	[położ.:] [KW 31225]	G345
JAKIEŁA JACEK (JAN, WŁADYSŁAWA)				wl 1/1 7.1 STEPINA 110	
STEPINA	8	768/2	0.1997	[położ.:] [KW RZ1S/00037181/1]	G304
POWIAT STRZYŻOWSKI				wl 1/1 11 STRZYŻÓW ul. PRZECLAWCZYKA 15	
STEPINA	8	1192	1.2401	[położ.:] [KW 47567]	G89

STAROSTWO POWIATOWE
W STRZYŻOWIE
Przeclawczyka 15

STAROSTA STRZYŻOWSKI
38-100 STRZYŻÓW
Przeclawczyka 15

WYRYS - WYPIS ZGODNE Z ZASOBEM
GEODEZYJNYM I KARTOGRAFICZNYM
2011 - 10 - 07
Stan na dzień.....
KIEROWNIK WYDZIAŁU
data 2011 - 10 - 07

Dokument niniejszy jest wypisem
z opisowych danych ewidencji gruntów
i budynków, wykonanym w drodze
wykonania czynności geodezyjnej -
ze zgłoszeniem roboty geodezyjnej -
L. dz. 2551/2011

Jan Nowak
Inspektor Wydziału Geodezji
i Gospodarki Nieruchomościami

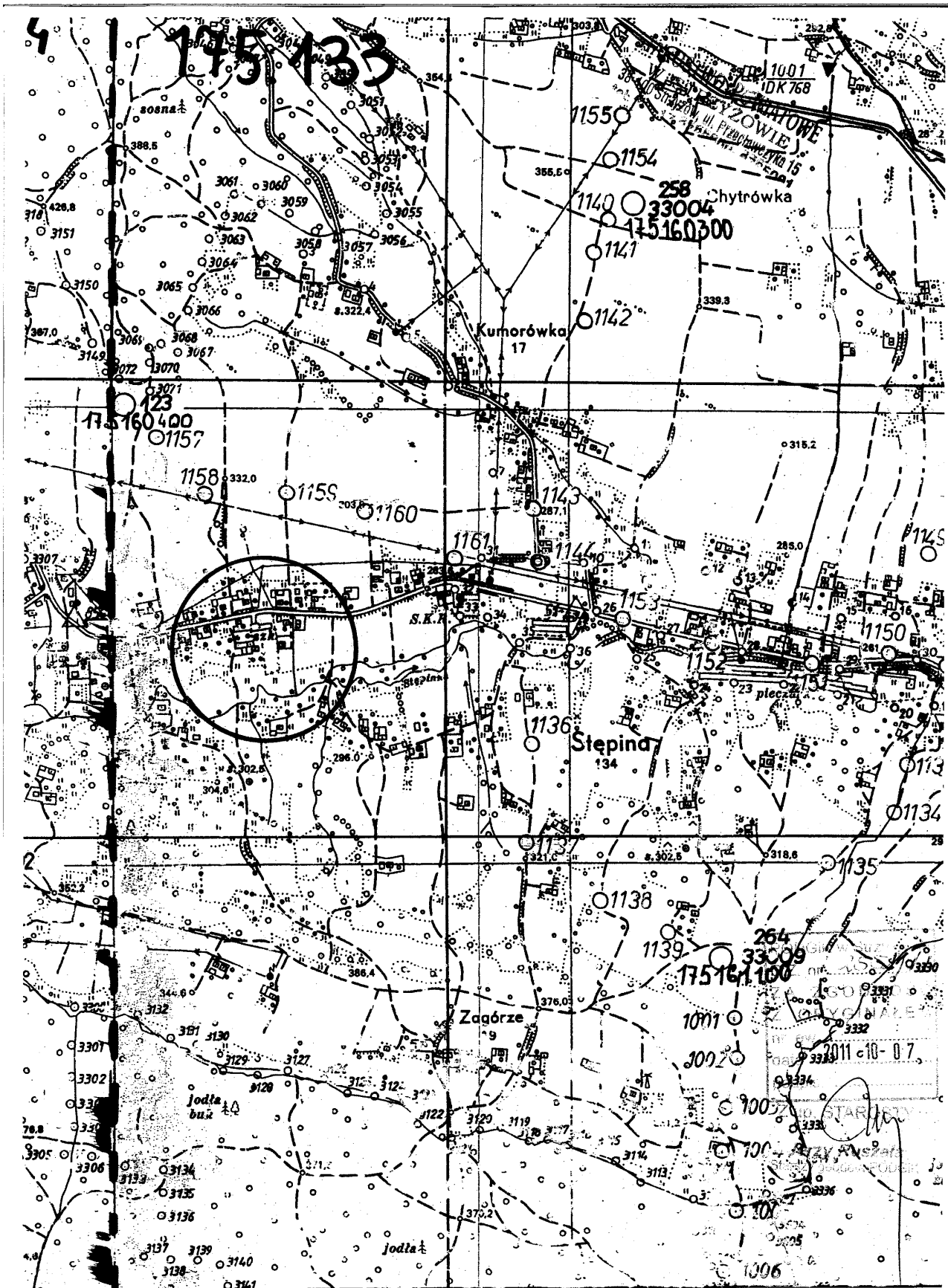

INFORMACJA DOTYCZĄCA BIOZ POD BUDOWĘ OGÓLNODOSTĘPNEGO PLACU ZABAW DLA DZIECI W MIEJSCOWOŚCI STĘPINA

TEREN BUDOWY:
DZIAŁKA NR 766/1 W STĘPINIE

INWESTOR:
GMINA FRYSZTAK
38 – 130 FRYSZTAK ul. Ks. W. Blajera 20

ZAKRES ROBÓT

Zakres robót obejmuje: budowę ogólnodostępnego placu zabaw (montaż urządzeń zabawowych zgodnie z wykazem w projekcie budowlanym)

ISTNIEJĄCE OBIEKTY BUDOWLANE.

Na placu budowy w stanie istniejącym działka zabudowana jest budynkiem oświatowym II gospodarczym w bezpośrednim sąsiedztwie placu zabaw znajduje się boisko szkolne..

KOLEJNOŚĆ WYKONYWANYCH ROBÓT

Zagospodarowanie placu budowy
Roboty ziemne
Roboty budowlano-montażowe
Roboty wykończeniowe
Maszyny i urządzenia techniczne użytkowane na placu budowy

INSTRUKTAŻ PRACOWNIKÓW PRZED PRZYSTĄPIENIEM DO REALIZACJI ROBÓT SZCZEGÓLNIE NIEBEZPIECZNYCH

Szkolenie pracowników w zakresie bhp,
Zasady postępowania w przypadku wystąpienia zagrożenia
Zasady bezpośredniego nadzoru nad pracami szczególnie niebezpiecznymi przez wyznaczone w tym celu osoby
Zasady stosowania przez pracowników środków ochrony indywidualnej oraz odzieży i obuwia roboczego.

ŚRODKI TECHNICZNE I ORGANIZACYJNE ZAPOBIEGAJĄCE NIEBEZPIECZEŃSTWOM WYNIKAJĄCYM Z WYKONYWANIA ROBÓT BUDOWLANYCH.

Zagospodarowanie placu budowy.
Zagospodarowanie terenu budowy wykonuje się przed rozpoczęciem robót budowlanych, co najmniej w zakresie:
ogrodzenia terenu i wyznaczenia stref niebezpiecznych,
Teren budowy lub robót powinien być w miarę potrzeby ogrodzony lub skutecznie zabezpieczony przed osobami postronnymi. Wysokość ogrodzenia powinna wynosić, co najmniej 1,5 m.
wykonania dróg, wyjść i przejść dla pieszych,
W ogrodzeniu placu budowy lub robót powinny być wykonane oddzielne bramy dla ruchu pieszego oraz pojazdów mechanicznych i maszyn budowlanych.
Szerokość ciągu pieszego jednokierunkowego powinna wynosić, co najmniej 0,75 m, a dwukierunkowego 1,20 m.
Dla pojazdów używanych w trakcie wykonywania robót budowlanych należy wyznaczyć i oznakować miejsca postojowe na terenie budowy.
Szerokość dróg komunikacyjnych na placu budowy lub robót powinna być dostosowana do używanych środków transportowych.
Drogi i ciągi piesze na placu budowy powinny być utrzymane we właściwym stanie technicznym.
Nie wolno na nich składować materiałów, sprzętu lub innych przedmiotów.
Drogi komunikacyjne dla wózków i taczek oraz pochylnie, po których dokonuje się ręcznego przenoszenia ciężarów nie powinny mieć spadków większych niż 10%.
Przejścia i strefy niebezpieczne powinny być oświetlone i oznakowane znakami ostrzegawczymi lub znakami zakazu.
Przejścia o pochyleniu większym niż 15 % należy zaopatrzyć w listwy umocowane poprzecznie, w odstępach nie mniejszych niż 0,40 m lub schody o szerokości nie mniejszej niż 0,75 m, zabezpieczone, co najmniej z jednej strony balustradą.
Balustrada składa się z deski krawężnikowej o wysokości 0,15 m i poręczy ochronnej umieszczonej na wysokości 1,10 m.
Wolną przestrzeń pomiędzy deską krawężnikową a poręczą należy wypełnić w sposób zabezpieczający pracowników przed upadkiem.
Strefa niebezpieczna, w której istnieje zagrożenie spadania z wysokości przedmiotów, powinna być ogrodzona balustradami i oznakowana w sposób uniemożliwiający dostęp osobom postronnym.

Strefa ta nie może wynosić mniej niż 1/10 wysokości, z której mogą spadać przedmioty, lecz nie mniej niż 6,0 m. Przejścia, przejazdy i stanowiska pracy w strefie niebezpiecznej powinny być zabezpieczone daszkami ochronnymi. Daszki ochronne powinny znajdować się na wysokości nie mniejszej niż 2,4 m nad terenem w najniższym miejscu i być nachylone pod kątem 45° w kierunku źródła zagrożenia. Pokrycie daszków powinno być szczelne i odporne na przebicie przez spadające przedmioty. Używanie daszków ochronnych jako rusztowań lub miejsc składowania narzędzi, sprzętu, materiałów jest zabronione.

doprowadzenia energii elektrycznej oraz wody Instalacje rozdzielni energii elektrycznej na terenie budowy powinny być zaprojektowane i wykonane oraz utrzymywane i użytkowane w taki sposób, aby nie stanowiły zagrożenia pożarowego lub wybuchowego, lecz chroniły pracowników przed porażeniem prądem elektrycznym. Roboty związane z podłączeniem, sprawdzaniem, konserwacją i naprawą instalacji i urządzeń elektrycznych mogą być wykonywane wyłącznie przez osoby posiadające odpowiednie uprawnienia.

Nie jest dopuszczalne sytuowanie stanowisk pracy, składowisk wyrobów i materiałów lub maszyn i urządzeń budowlanych bezpośrednio pod napowietrznymi liniami elektroenergetycznymi lub w odległości liczonej w poziomie od skrajnych przewodów, mniejszej niż:

- 3,0 m - dla linii o napięciu znamionowym nieprzekraczającym 1 KV,
- 5,0 m - dla linii o napięciu znamionowym powyżej 1 KV, lecz nieprzekraczającym 15 KV,
- 10,0 m - dla linii o napięciu znamionowym powyżej 15 KV, lecz nieprzekraczającym 30 KV,
- 15,0 m - dla linii o napięciu znamionowym powyżej 30 KV, lecz nieprzekraczającym 110 KV,
- 30,0 m - dla linii o napięciu znamionowym powyżej 110 KV.

Żurawie samojezdne, koparki i inne urządzenia ruchome, które mogą zbliżyć się na niebezpieczną odległość do w/w napowietrznych lub kablowych linii elektroenergetycznych, powinny być wyposażone w sygnalizatory napięcia.

Rozdzielnice budowlane prądu elektrycznego znajdujące się na terenie budowy należy zabezpieczyć przed dostępem osób nieupoważnionych.

Rozdzielnice powinny być usytuowane w odległości nie większej niż 50,0 m od odbiorników energii.

Przewody elektryczne zasilające urządzenia mechaniczne powinny być zabezpieczone przed uszkodzeniami mechanicznymi, a ich połączenia z urządzeniami mechanicznymi wykonane w sposób zapewniający bezpieczeństwo pracy osób obsługujących takie urządzenia. Okresowe kontrole stanu stacjonarnych urządzeń elektrycznych pod względem bezpieczeństwa powinny być przeprowadzane, co najmniej jeden raz w miesiącu, natomiast kontrola stanu i oporności izolacji tych urządzeń, co najmniej dwa razy w roku, a ponadto:

- przed uruchomieniem urządzenia po dokonaniu zmian i napraw części elektrycznych i mechanicznych,
- przed uruchomieniem urządzenia, jeżeli urządzenie było nieczynne przez ponad miesiąc,
- przed uruchomieniem urządzenia po jego przemieszczeniu.

W przypadkach zastosowania urządzeń ochronnych różnicowoprądowych w w/w instalacjach, należy sprawdzać ich działanie każdorazowo przed przystąpieniem do pracy.

Dokonywane naprawy i przeglądy urządzeń elektrycznych powinny być odnotowywane w książce konserwacji urządzeń.

odprowadzenia ścieków lub ich utylizacji,

Należy zapewnić dostateczną ilość wody zadanej do picia pracownikom zatrudnionym na budowie oraz do celów higieniczno - sanitarnych, gospodarczych i przeciwpożarowych.

Ilość wody do celów higienicznych przypadająca dziennie na każdego pracownika jednocześnie zatrudnionego nie może być mniejsza niż:

- 120 l - przy pracach w kontakcie z substancjami szkodliwymi, trującymi lub zakaźnymi albo powodującymi silne zabrudzenie pyłami, w tym 20 l w przypadku korzystania z natrysków,
- 90 l - przy pracach brudzących, wykonywanych w wysokich temperaturach lub wymagających zapewnienia należytej higieny procesów technologicznych, w tym 60 l w przypadku korzystania z natrysków,
- 30 l - przy pracach nie wymienionych w pkt. „a”, „b”, „c”

Niezależnie od ilości wody określonej w pkt. „a”, „b”, „c” należy zapewnić, co najmniej 2,5 l na dobę na każdy metr kwadratowy powierzchni terenu poza budynkami, wymagającej polewania (tereny zielone, utwardzone ulice, place itp.)

urządzenia pomieszczeń higieniczno-sanitarnych i socjalnych,

Pracownikom zatrudnionym w warunkach szczególnie uciążliwych należy zapewnić:

- posiłki wydawane ze względów profilaktycznych,
- napoje, których rodzaj i temperatura powinny być dostosowane do warunków wykonywania pracy

Posiłki profilaktyczne należy zapewnić pracownikom wykonującym prace:

- związane z wysiłkiem fizycznym, powodującym w ciągu zmiany roboczej efektywny wydatek energetyczny organizmu powyżej 1500 kcal u mężczyzn i powyżej 1000 kcal u kobiet, wykonywane na otwartej przestrzeni w okresie zimowym; za okres zimowy uważa się okres od dnia 1 listopada do dnia 31 marca.

Napoje należy zapewnić pracownikom zatrudnionym:

- przy pracach na otwartej przestrzeni przy temperaturze otoczenia poniżej 100C lub powyżej 25 0C.

Pracownik może przyrządzać sobie posiłki we własnym zakresie z produktów otrzymanych od pracodawcy.

Pracownikom nie przysługuje ekwiwalent pieniężny za posiłki i napoje.

Na terenie budowy powinny być urządzone i wydzielone pomieszczenia higieniczno - sanitarne i socjalne - szatnie (na odzież roboczą i ochronną), umywalnie, jadalnie, suszarnie oraz ustępy.

Dopuszczalne jest korzystanie z istniejących na terenie budowy pomieszczeń i urządzeń higieniczno - sanitarnych inwestora, jeżeli przewiduje to zawarta umowa.

Zabrania się urządzania w jednym pomieszczeniu szatni i jadalni w przypadkach, gdy na terenie budowy, na której roboty budowlane wykonuje więcej niż 20 - pracujących.

W takim przypadku, szafki na odzież powinny być dwudzielne, zapewniające możliwość przechowywania oddzielnie odzieży roboczej i własnej.

W pomieszczeniach higieniczno - sanitarnych mogą być stosowane ławki, jako miejsca siedzące, jeżeli są one trwale przytwierdzone do podłoża.

Jadalnia powinna składać się z dwóch części:

- jadalni właściwej, gdzie powinno przypadać co najmniej 1,10 m2 powierzchni na każdego z pracowników jednocześnie spożywających posiłek,

– pomieszczeń do przygotowywania, wydawania napojów oraz zmywania naczyń stołowych.
W przypadku usytuowania pomieszczeń higieniczno - sanitarnych w kontenerach dopuszcza się niższą wysokość tych pomieszczeń, tj. do 2,20 m.

zapewnienia oświetlenia naturalnego i sztucznego,

zapewnienia właściwej wentylacji.

W pomieszczeniach zamkniętych należy zapewnić wymianę powietrza, wynikającą z potrzeb bezpieczeństwa pracy.
Wentylacja powinna działać sprawnie i zapewniać dopływ świeżego powietrza.

Nie może ona powodować przeciągów, wyziębienia lub przegrzewania pomieszczeń pracy.

zapewnienia łączności telefonicznej,

urządzenia składowisk materiałów i wyrobów

Na terenie budowy powinny być wyznaczone oznakowane, utwardzone i odwodnione miejsca do składania materiałów i wyrobów.
Składowiska materiałów, wyrobów i urządzeń technicznych należy wykonać w sposób wykluczający możliwość wywrócenia, zsunienia, rozsunięcia się lub spadnięcia składowanych wyrobów i urządzeń.

Materiały drobnicowe powinny być ułożone w stosy o wysokości nie większej niż 2,0 m, a stosy materiałów workowanych ułożone w warstwach krzyżowo do wysokości nieprzekraczającej 10 - warstw.

Odległość stosów przy składowaniu materiałów nie powinna być mniejsza niż:

– 0,75 m - od ogrodzenia lub zabudowań,

– 5,00 m - od stałego stanowiska pracy.

Opieranie składowanych materiałów lub wyrobów o płoty, słupy napowietrznych linii elektroenergetycznych, konstrukcje wsporcze sieci trakcyjnej lub ściany obiektu budowlanego jest zabronione.

Wchodzenie i schodzenie ze stosu utworzonego ze składowanych materiałów lub wyrobów jest dopuszczalne przy użyciu drabiny lub schodów.

Teren budowy powinien być wyposażony w sprzęt niezbędny do gaszenia pożarów, który powinien być regularnie sprawdzany, konserwowany i uzupełniany, zgodnie z wymaganiami producentów i przepisów przeciwpożarowych.

Ilość i rozmieszczenie gaśnic przenośnych powinno być zgodne z wymaganiami przepisów przeciwpożarowych.

Roboty ziemne.

Zagrożenia występujące przy wykonywaniu robót ziemnych:

- upadek pracownika lub osoby postronnej do wykopu (brak wygrodzienia wykopu balustradami; brak przykrycia wykopu),
- zasypianie pracownika w wykopie wąskoprzeźrystym (brak zabezpieczenia ścian wykopu przed obsunięciem się; obciążenie klina naturalnego odłamu gruntu urobkiem pochodzącym z wykopu),
- potrącenie pracownika lub osoby postronnej łyżką koparki przy wykonywaniu robót na placu budowy lub w miejscu dostępnym dla osób postronnych (brak wygrodzienia strefy niebezpiecznej).

Roboty ziemne powinny być prowadzone na podstawie projektu określającego położenie instalacji i urządzeń podziemnych, mogących znaleźć się w zasięgu prowadzonych robót.

Wykonywanie robót ziemnych w bezpośrednim sąsiedztwie sieci, takich jak:

- elektroenergetyczne,
- gazowe,
- telekomunikacyjne,
- ciepłownicze,
- wodociągowe i kanalizacyjne,

powinno być poprzedzone określeniem przez kierownika budowy bezpiecznej odległości w jakiej mogą być one wykonywane od istniejącej sieci i sposobu wykonywania tych robót.

W czasie wykonywania robót ziemnych miejsca niebezpieczne należy ogrodzić i umieścić napisy ostrzegawcze.

W czasie wykonywania wykopów w miejscach dostępnych dla osób niezatrudnionych przy tych robotach, należy wokół wykopów pozostawionych na czas zmroku i w nocy ustawić balustrady zaopatrzone w światło ostrzegawcze koloru czerwonego.
Poręcze balustrad powinny znajdować się na wysokości 1,10 m nad terenem i w odległości nie mniejszej niż 1,0 m od krawędzi wykopu.

Wykopy o ścianach pionowych nieumocnionych, bez rozparcia lub podparcia mogą być wykonywane tylko do głębokości 1,0 m w gruntach zwartych, w przypadku gdy teren przy wykopie nie jest obciążony w pasie o szerokości równej głębokości wykopu.

Wykopy bez umocnień o głębokości większej niż 1,0 m, lecz nie większej od 2,0 m można wykonywać, jeżeli pozwalają na to wyniki badań gruntu i dokumentacja geologiczno - inżynierska.

Bezpieczne nachylenie ścian wykopów powinno być określone w dokumentacji projektowej wówczas, gdy:

- roboty ziemne wykonywane są w gruncie nawodnionym,
- teren przy skarpie wykopu ma być obciążony w pasie równym głębokości wykopu,
- grunt stanowią łył skłonne do pęcznienia,
- wykopu dokonuje się na terenach osuwiskowych,
- głębokość wykopu wynosi więcej niż 4,0 m.

Jeżeli wykop osiągnie głębokość większą niż 1,0 m od poziomu terenu, należy wykonać zejście (wejście) do wykopu.

Odległość pomiędzy zejściami (wejściami) do wykopu nie powinna przekraczać 20,0 m.

Należy również ustalić rodzaje prac, które powinny być wykonywane przez, co najmniej dwie osoby, w celu zapewnienia asekuracji, ze względu na możliwość wystąpienia szczególnego zagrożenia dla zdrowia lub życia ludzkiego. Dotyczy to prac wykonywanych w wykopach i wyrobiskach o głębokości większej od 2,0 m.

Składowanie urobku, materiałów i wyrobów jest zabronione:

- w odległości mniejszej niż 0,60 m od krawędzi wykopu, jeżeli ściany wykopu są obudowane oraz jeżeli obciążenie urobku jest przewidziane w doborze obudowy,
- w strefie klina naturalnego odłamu gruntu, jeżeli ściany wykopu nie są obudowane.

Ruch środków transportowych obok wykopów powinien odbywać się poza granicą klina naturalnego odłamu gruntu.

W czasie wykonywania robót ziemnych nie powinno dopuszczać się do tworzenia nawisów gruntu.

Przebywanie osób pomiędzy ścianą wykopu a koparką, nawet w czasie postoju jest zabronione.

Zakładanie obudowy lub montaż rur w uprzednio wykonanym wykopie o ścianach pionowych i na głębokości powyżej 1,0 m wymaga tymczasowego zabezpieczenia osób kłatkami osłonowymi lub obudową prefabrykowaną.

Roboty budowlano - montażowe

Zagrożenia występujące przy wykonywaniu robót budowlano - montażowych:

- upadek pracownika z wysokości (brak zabezpieczenia obrysu stropu; brak zabezpieczenia otworów technologicznych w powierzchni stropu; brak zabezpieczenia otworów prowadzących na płyty balkonowe);
- przygnięcie pracownika płytą prefabrykowaną wielkowymiarową podczas wykonywania robót montażowych przy użyciu żurawia budowlanego (przebywanie pracownika w strefie zagrożenia, tj. w obszarze równym rzutowi przemieszczanego elementu, powiększonym z każdej strony o 6,0 m).

Roboty montażowe konstrukcji stalowych i prefabrykowanych elementów wielkowymiarowych mogą być wykonywane na podstawie projektu montażu oraz planu „biod” przez pracowników zapoznanych z instrukcją organizacji montażu oraz rodzajem używanych maszyn i innych urządzeń technicznych.

Przebywanie osób na górnych płaszczyznach ścian, belek, słupów, ram lub kratownic oraz na dwóch niższych kondygnacjach, znajdujących się bezpośrednio pod kondygnacją, na której prowadzone są roboty montażowe, jest zabronione.

Odległość pomiędzy skrajnią podwozia lub platformy obrotowej żurawia a zewnętrznymi częściami konstrukcji montowanego obiektu budowlanego powinna wynosić co najmniej 0,75 m.

Zabronione jest w szczególności:

- przechodzenia osób w czasie pracy żurawia pomiędzy obiektami budowlanymi a podwoziem żurawia lub wychylania się przez otwory w obiekcie budowlanym,
- składowanie materiałów i wyrobów pomiędzy skrajnią żurawia budowlanego lub pomiędzy torowiskiem żurawia a konstrukcją obiektu budowlanego lub jego tymczasowymi zabezpieczeniami.

Punkty świetlne przy stanowiskach montażowych powinny być tak rozmieszczone, aby zapewniały równomierne oświetlenie, bez ostrych cieni i ośnień osób.

W czasie montażu, w szczególności słupów, belek i wiązarów, należy stosować podkładki pod liny zawiesi, zapobiegające przetarciu i załamaniu lin.

Podnoszenie i przemieszczanie na elementach prefabrykowanych osób, przedmiotów, materiałów lub wyrobów jest zabronione.

Osoby przebywające na stanowiskach pracy, znajdujące się na wysokości co najmniej 1,0 m od poziomu podłogi lub ziemi, powinny być zabezpieczone balustradą przed upadkiem z wysokości.

Balustradami powinny być zabezpieczone:

- krawędzie stropów nieobudowanych ścianami zewnętrznymi,
- pozostawione otwory w ścianach (drzwiowe, balkonowe, szybów dźwigowych).

Otwory w stropach na których prowadzone są prace lub do których możliwy jest dostęp ludzi, należy zabezpieczyć przed możliwością wpadnięcia lub ogrodzić balustradą.

Przemieszczane w poziomie stanowisko pracy powinno mieć zapewnione mocowanie końcówki linki bezpieczeństwa do pomocniczej liny ochronnej lub prowadnicy poziomej, zamocowanej na wysokości około 1,50 m wzdłuż zewnętrznej strony krawędzi przejścia.

Wytrzymałość i sposób zamocowania prowadnicy, powinny uwzględniać obciążenie dynamiczne spadającej osoby.

W przypadku gdy zachodzi konieczność przemieszczenia stanowiska pracy w pionie, linka bezpieczeństwa szelek bezpieczeństwa powinna być zamocowana do prowadnicy pionowej za pomocą urządzenia samohamującego.

Długość linki bezpieczeństwa szelek bezpieczeństwa nie powinna być większa niż 1,50 m.

Amortyzatory spadania nie są wymagane, jeżeli linki asekuracyjne są mocowane do linek urządzeń samohamujących, ograniczających wystąpienie siły dynamicznej w momencie spadania, zwłaszcza aparatów bezpieczeństwa lub pasów bezwładnościowych.

Osoby korzystające z urządzeń krzeselkowych, drabin linowych lub ruchomych podestów roboczych powinny być dodatkowo zabezpieczone przed upadkiem z wysokości za pomocą prowadnicy pionowej, zamocowanej niezależnie od lin nośnych drabiny, krzeselka lub podestu.

Ponadto, należy ustalić rodzaje prac, które powinny być wykonywane, przez co najmniej dwie osoby, w celu zapewnienia asekuracji, ze względu na możliwość wystąpienia szczególnego zagrożenia dla zdrowia lub życia ludzkiego.

Dotyczy to prac wykonywanych na wysokości powyżej 2,0 m w przypadkach, w których wymagane jest zastosowanie środków ochrony indywidualnej przed upadkiem z wysokości.

Roboty wykończeniowe

Zagrożenia występujące przy wykonywaniu robót wykończeniowych:

- upadek pracownika z wysokości (brak balustrad ochronnych przy podestach roboczych rusztowania; brak stosowania sprzętu chroniącego przed upadkiem z wysokości przy wykonywaniu robót związanych z montażem lub demontażem rusztowania),

– uderzenie spadającym przedmiotem osoby postronnej korzystającej z ciągu pieszego usytuowanego przy budowanym lub remontowanym obiekcie budowlanym (brak wygradzenia strefy niebezpiecznej).

Roboty wykończeniowe zewnętrzne (elewacja budynku) mogą być wykonywane przy użyciu ruchomych podestów roboczych oraz rusztowań np. „MOSTOSTAL - BAUMANN”, „BOSTA - 70”, „STALKOL”, „RR - 1/30”, „PLETTAC”, „ROCO - 1”.

Montaż rusztowań, ich eksploatacja i demontaż powinny być wykonane zgodnie z instrukcją producenta lub projektem indywidualnym. Osoby zatrudnione, przy montażu i demontażu rusztowań oraz monterzy podestów roboczych powinni posiadać wymagane uprawnienia. Osoby dokonujące montażu i demontażu rusztowań obowiązane są do stosowania urządzeń zabezpieczających przed upadkiem z wysokości.

Przed montażem i demontażem rusztowań należy wyznaczyć i wygradzić strefę niebezpieczną.

Rusztowania i ruchome podesty robocze powinny być wykorzystywane zgodnie z przeznaczeniem.

Odbiór rusztowania dokonuje się wpisem do dziennika budowy lub w protokół odbioru technicznego.

W przypadku rusztowań systemowych dopuszczalne jest umieszczenie poręczy ochronnej na wysokości 1,00 m.

Rusztowania z elementów metalowych powinny być uziemione i posiadać instalację piorunochronną.

Rusztowania usytuowane bezpośrednio przy drogach, ulicach oraz w miejscach przejazdów i przejść dla pieszych, powinny posiadać daszki ochronne i osłonę z siatek ochronnych.

Stosowanie siatek ochronnych nie zwalnia z obowiązku stosowania balustrad.

Roboty wykończeniowe wewnętrzne mogą być wykonywane z rusztowań składanych typu „Warszawa” (roboty tynkarskie, montażowe, instalacyjne) oraz drabin rozstawnych (roboty malarskie). Montaż rusztowań, ich eksploatacja i demontaż powinny być wykonane zgodnie z instrukcją producenta. Montaż i demontaż tego typu rusztowań może być przeprowadzony tylko i wyłącznie przez osoby odpowiednio przeszkolone w zakresie jego konstrukcji, montażu i demontażu. Rusztowania tego typu powinny być wykorzystywane zgodnie z przeznaczeniem.

Dopuszcza się wykonywanie robót malarskich przy użyciu drabin rozstawnych tylko do wysokości nieprzekraczalnej 4,0 m od poziomu podłogi.

Drabiny należy zabezpieczyć przed poślizgiem i rozsunięciem się oraz zapewnić ich stabilność.

W pomieszczeniach, w których będą prowadzone roboty malarskie roztworami wodnymi, należy wyłączyć instalację elektryczną i stosować zasilanie, które nie będzie mogło spowodować zagrożenia prądem elektrycznym.

Przy ręcznej lub mechanicznej obróbce elementów kamiennych, pracownicy powinni używać środków ochrony indywidualnej, takich jak: gogle lub przyłbice ochronne, hełmy ochronne, rękawice wzmocnione skórą, obuwie z wkładkami stalowymi chroniącymi palce stóp.

Stanowiska pracy powinny umożliwić swobodę ruchu, niezbędną do wykonywania pracy.

Maszyny i urządzenia techniczne użytkowane na placu budowy

Zagrożenia występujące przy wykonywaniu robót budowlanych przy użyciu maszyn i urządzeń technicznych:

– pochwytnice kończyny górnej lub kończyny dolnej przez napęd (brak pełnej osłony napędu),

– potracenie pracownika lub osoby postronnej łyżką koparki przy wykonywaniu robót na placu budowy lub w miejscu dostępnym dla osób postronnych (brak wygradzenia strefy niebezpiecznej),

– porażenie prądem elektrycznym (brak zabezpieczenia przewodów zasilających urządzenia mechaniczne przed uszkodzeniami mechanicznymi).

Maszyny i inne urządzenia techniczne oraz narzędzia zmechanizowane powinny być montowane, eksploatowane i obsługiwane zgodnie z instrukcją producenta oraz spełniać wymagania określone w przepisach dotyczących systemu oceny zgodności.

Maszyny i inne urządzenia techniczne, podlegające dozorowi technicznemu, mogą być używane na terenie budowy tylko wówczas, jeżeli wystawiono dokumenty uprawniające do ich eksploatacji.

Wykonawca, użytkujący maszyny i inne urządzenia techniczne, niepodlegające dozorowi technicznemu, powinien udostępnić organom kontroli dokumentację techniczno - ruchową lub instrukcję obsługi tych maszyn lub urządzeń.

Operatorzy lub maszyniści żurawi, maszyn budowlanych, kierowcy wózków i innych maszyn o napędzie silnikowym powinni posiadać wymagane kwalifikacje.

Stanowiska pracy operatorów maszyn lub innych urządzeń technicznych, które nie posiadają kabin, powinny być:

– zadaszone i zabezpieczone przed spadającymi przedmiotami,

– osłonięte w okresie zimowym.

INSTRUKTAŻ PRACOWNIKÓW PRZED PRZYSTĄPIENIEM DO REALIZACJI ROBÓT SZCZEGÓLNIE NIEBEZPIECZNYCH

Szkolenia w dziedzinie bezpieczeństwa i higieny pracy dla pracowników zatrudnionych na stanowiskach robotniczych, przeprowadza się jako:

– szkolenie wstępne.

– szkolenie okresowe

Szkolenia te przeprowadzane są w oparciu o programy poszczególnych rodzajów szkolenia.

Szkolenia wstępne ogólne („instruktaż ogólny”) przechodzą wszyscy nowo zatrudniani pracownicy przed dopuszczeniem do wykonywania pracy.

Obejmuje ono zapoznanie pracowników z podstawowymi przepisami bhp zawartymi w Kodeksie pracy, w układach zbiorowych pracy i regulaminach pracy, zasadami bhp obowiązującymi w danym zakładzie pracy oraz zasadami udzielania pierwszej pomocy.

Szkolenie wstępne na stanowisku pracy („instruktaż stanowiskowy”) powinien zapoznać pracowników z zagrożeniami występującymi na określonym stanowisku pracy, sposobami ochrony przed zagrożeniami, oraz metodami bezpiecznego wykonywania pracy na tym stanowisku.

Pracownicy przed przystąpieniem do pracy, powinni być zapoznani z ryzykiem zawodowym związanym z pracą na danym stanowisku pracy.

Fakt odbycia przez pracownika szkolenia wstępnego ogólnego, szkolenia wstępnego na stanowisku pracy oraz zapoznania z ryzykiem zawodowym, powinien być potwierdzony przez pracownika na piśmie oraz odnotowany w aktach osobowych pracownika.

Szkolenia wstępne podstawowe w zakresie bhp, powinny być przeprowadzone w okresie nie dłuższym niż 6 - miesięcy od rozpoczęcia pracy na określonym stanowisku pracy.

Szkolenia okresowe w zakresie bhp dla pracowników zatrudnionych na stanowiskach robotniczych, powinny być przeprowadzane w formie instruktażu nie rzadziej niż raz na 3 - lata, a na stanowiskach pracy, na których występują szczególne zagrożenia dla zdrowia lub życia oraz zagrożenia wypadkowe - nie rzadziej niż raz w roku.

Pracownicy zatrudnieni na stanowiskach operatorów żurawi, maszyn budowlanych i innych maszyn o napędzie silnikowym powinni posiadać wymagane kwalifikacje.

Powyższy wymóg nie dotyczy betoniarek z silnikami elektrycznymi jednofazowymi oraz silnikami trójfazowymi o mocy do 1 KW.

Na placu budowy powinny być udostępnione pracownikom do stałego korzystania, aktualne instrukcje bezpieczeństwa i higieny pracy dotyczące:

wykonywania prac związanych z zagrożeniami wypadkowymi lub zagrożeniami zdrowia pracowników,

obsługi maszyn i innych urządzeń technicznych,

postępowania z materiałami szkodliwymi dla zdrowia i niebezpiecznymi,

udzielania pierwszej pomocy.

W/w instrukcje powinny określać czynności do wykonywania przed rozpoczęciem danej pracy, zasady i sposoby bezpiecznego

wykonywania danej pracy, czynności do wykonywania po jej zakończeniu oraz zasady postępowania w sytuacjach awaryjnych

stwarzających zagrożenia dla życia lub zdrowia pracowników.

Nie wolno dopuścić pracownika do pracy, do której wykonywania nie posiada wymaganych kwalifikacji lub potrzebnych umiejętności, a także dostatecznej znajomości przepisów oraz zasad BHP.

Bezpośredni nadzór nad bezpieczeństwem i higieną pracy na stanowiskach pracy sprawują odpowiednio kierownik budowy (kierownik robót) oraz mistrz budowlany, stosownie do zakresu obowiązków.

3. ŚRODKI TECHNICZNE I ORGANIZACYJNE ZAPOBIEGAJĄCE NIEBEZPIECZEŃSTWOM WYNIKAJĄCYM Z WYKONYWANIA ROBÓT BUDOWLANYCH.

Bezpośredni nadzór nad bezpieczeństwem i higieną pracy na stanowiskach pracy sprawują odpowiednio kierownik budowy (kierownik robót) oraz mistrz budowlany, stosownie do zakresu obowiązków.

Nieprzestrzeganie przepisów bhp na placu budowy prowadzi do powstania bezpośrednich zagrożeń dla życia lub zdrowia pracowników.

przyczyny organizacyjne powstania wypadków przy pracy:

a) niewłaściwa ogólna organizacja pracy

- 1) nieprawidłowy podział pracy lub rozplanowanie zadań,
- 2) niewłaściwe polecenia przełożonych,
- 3) brak nadzoru,
- 4) brak instrukcji posługiwania się czynnikiem materialnym,
- 5) tolerowanie przez nadzór odstępstw od zasad bezpieczeństwa pracy,
- 6) brak lub niewłaściwe przeszkolenie w zakresie bezpieczeństwa pracy i ergonomii,
- 7) dopuszczenie do pracy człowieka z przeciwwskazaniami lub bez badań lekarskich;

b) niewłaściwa organizacja stanowiska pracy:

- 1) niewłaściwe usytuowanie urządzeń na stanowiskach pracy,
- 2) nieodpowiednie przejścia i dojścia,
- 3) brak środków ochrony indywidualnej lub niewłaściwy ich dobór

przyczyny techniczne powstania wypadków przy pracy:

a) niewłaściwy stan czynnika materialnego:

- 1) wady konstrukcyjne czynnika materialnego będące źródłem zagrożenia,
- 2) niewłaściwa stateczność czynnika materialnego,
- 3) brak lub niewłaściwe urządzenia zabezpieczające,
- 4) brak środków ochrony zbiorowej lub niewłaściwy ich dobór,
- 5) brak lub niewłaściwa sygnalizacja zagrożeń,
- 6) niedostosowanie czynnika materialnego do transportu, konserwacji lub napraw;

b) niewłaściwe wykonanie czynnika materialnego:

- 1) zastosowanie materiałów zastępczych,
- 2) niedotrzymanie wymaganych parametrów technicznych;

c) wady materiałowe czynnika materialnego:

- 1) ukryte wady materiałowe czynnika materialnego;

d) niewłaściwa eksploatacja czynnika materialnego:

- 1) nadmierna eksploatacja czynnika materialnego,
- 2) niedostateczna konserwacja czynnika materialnego,
- 3) niewłaściwe naprawy i remonty czynnika materialnego.

Osoba kierująca pracownikami jest obowiązana:

organizować stanowiska pracy zgodnie z przepisami i zasadami bezpieczeństwa i higieny pracy,

STAROSTWO POWIATOWE
W STRYZYŹOWIE
38-100 Strzyżów, ul. Przedstawczyka 15
tel. 43 25 24 86 00, 07 25 00 00

dbać o sprawność środków ochrony indywidualnej oraz ich stosowania zgodnie z przeznaczeniem, organizować, przygotowywać i prowadzić prace, uwzględniając zabezpieczenie pracowników przed wypadkami przy pracy, chorobami zawodowymi i innymi chorobami związanymi z warunkami środowiska pracy, dbać o bezpieczny i higieniczny stan pomieszczeń pracy i wyposażenia technicznego, a także o sprawność środków ochrony zbiorowej i ich stosowania zgodnie z przeznaczeniem,

Na podstawie:
oceny ryzyka zawodowego występującego przy wykonywaniu robót na danym stanowisku pracy wykazu prac szczególnie niebezpiecznych,
określenia podstawowych wymagań bhp przy wykonywaniu prac szczególnie niebezpiecznych,
wykazu prac wykonywanych przez co najmniej dwie osoby,
wykazu prac wymagających szczególnej sprawności psychofizycznej

kierownik budowy powinien podjąć stosowne środki profilaktyczne mające na celu:
zapewnić organizację pracy i stanowisk pracy w sposób zabezpieczający pracowników przed zagrożeniami wypadkowymi oraz oddziaływaniem czynników szkodliwych i uciążliwych,
zapewnić likwidację zagrożeń dla zdrowia i życia pracowników głównie przez stosowanie technologii, materiałów i substancji nie powodujących takich zagrożeń.

W razie stwierdzenia bezpośredniego zagrożenia dla życia lub zdrowia pracowników osoba kierująca, pracownikami obowiązana jest do niezwłocznego wstrzymania prac i podjęcia działań w celu usunięcia tego zagrożenia.

Pracownicy zatrudnieni na budowie, powinni być wyposażeni w środki ochrony indywidualnej oraz odzież i obuwie robocze, zgodnie z tabelą norm przydziału środków ochrony indywidualnej oraz odzieży i obuwia roboczego opracowaną przez pracodawcę. Środki ochrony indywidualnej w zakresie ochrony zdrowia i bezpieczeństwa użytkowników tych środków powinny zapewniać wystarczającą ochronę przed występującymi zagrożeniami (np. upadek z wysokości, uszkodzenie głowy, twarzy, wzroku, słuchu). Kierownik budowy obowiązany jest informować pracowników o sposobach posługiwania się tymi środkami.

Podstawa prawna opracowania:

ustawa z dnia 26 czerwca 1974 r. - Kodeks pracy (t. jedn. Dz.U. z 1998 r. Nr 21 poz.94 z późn.zm.)

art.21 „a” ustawy z dnia 7 lipca 1994 r. - Prawo budowlane (Dz.U. z 2000 r. Nr 106 poz.1126 z późn.zm.)

ustawa z dnia 21 grudnia 2000 r. o dozorze technicznym (Dz.U.Nr 122 poz.1321 z późn.zm.)

rozporządzenie Ministra Infrastruktury z dnia 27 sierpnia 2002 r. w sprawie szczegółowego zakresu i formy planu bezpieczeństwa i ochrony zdrowia oraz szczegółowego zakresu rodzajów robót budowlanych, stwarzających zagrożenia bezpieczeństwa i zdrowia ludzi (Dz.U. Nr 151 poz. 1256)

rozporządzenie Ministra Pracy i Polityki Socjalnej z dnia 28 maja 1996 r. w sprawie szczególnych zasad szkolenia w dziedzinie bezpieczeństwa i higieny pracy (Dz.U.Nr62 poz. 285)

rozporządzenie Ministra Pracy i Polityki Socjalnej z dnia 28 maja 1996 r. w sprawie rodzajów prac wymagających szczególnej sprawności psychofizycznej (Dz.U.Nr 62 poz. 287)

rozporządzenie Ministra Pracy i Polityki Socjalnej z dnia 28 maja 1996 r. w sprawie rodzajów prac, które powinny być wykonywane przez co najmniej dwie osoby (Dz.U.Nr 62 poz. 288)

rozporządzenie Ministra Pracy i Polityki Socjalnej z dnia 29 maja 1996 r. w sprawie uprawnień rzeczoznawców do spraw bezpieczeństwa i higieny pracy, zasad opiniowania projektów budowlanych, w których przewiduje się pomieszczenia pracy oraz trybu powoływania członków Komisji Kwalifikacyjnej do Oceny Kandydatów na Rzeczoznawców (Dz.U.Nr 62 poz. 290)

rozporządzenie Rady Ministrów z dnia 28 maja 1996 r. w sprawie profilaktycznych posiłków i napojów (Dz.U.Nr 60 poz. 278)

rozporządzenie Ministra Pracy i Polityki Socjalnej z dnia 26 września 1997 r. w sprawie ogólnych przepisów bezpieczeństwa i higieny pracy (Dz.U.Nr 129 poz. 844 z późn.zm.)

rozporządzenie Ministra Gospodarki z dnia 20 września 20001 r. w sprawie bezpieczeństwa i higieny pracy podczas eksploatacji maszyn i innych urządzeń technicznych do robót ziemnych, budowlanych i drogowych (Dz.U.Nr 118 poz. 1263)

rozporządzenie Rady Ministrów z dnia 16 lipca 2002 r. w sprawie rodzajów urządzeń technicznych podlegających dozorowi technicznemu (Dz.U.Nr 120 poz. 1021) rozporządzenie Ministra Infrastruktury z dnia 6 lutego 2003 r. w sprawie bezpieczeństwa i higieny pracy podczas wykonywania robót budowlanych (Dz.U.Nr 47 poz. 401).

Opracował:

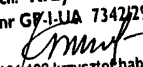
mgr inż. arch. **Krzysztof HABRAT**
upr. nr GF.1-UA 7342/29/93

kom. 504 127 192 krzysztof.habrat@wp.pl

PAWEŁ CZŁUSZKA
INŻ. BUDOWNICTWA

URZĄD WOJEWÓDZKI

W KROŚNIE
(pieczęć)

Krosno dnia 1993.04.02. 19... r.

Nr GP-I-UA-7342/29/93

DECYZJA O STWIERDZENIU PRZYGOTOWANIA ZAWODOWEGO

do pełnienia samodzielnych funkcji technicznych w budownictwie

Na podstawie § 2 ust. 1 p.1, §4 ust.1,2, §7 § 13 ust. 1 pkt. 1 lit. 1
rozporządzenie Ministra Gospodarki Terenowej i Ochrony Środowiska z dnia 20 lutego 1975 r.
w sprawie samodzielnych funkcji technicznych w budownictwie (Dz. U. Nr 8 poz. 46) stwierdza się:

ze: ~~XXXXXXXX~~ Pan KRZYSZTOF HABRAT

(imię i nazwisko)

magister inżynier architekt

(tytuł naukowy - zawodowy)

urodzony(a) dnia 30 sierpnia 1966 r. w Krośnie

Posiada przygotowanie zawodowe upoważniające do wykonywania samodzielnych funkcji

projektanta

(rodzaj funkcji)

w specjalności architektonicznej

(rodzaj specjalności techniczno-budowlanej)

w zakresie

(specjalizacja zawodowa)

~~XXXXXXXX~~ Pan Krzysztof Habrat jest upoważniony(a) do

(imię i nazwisko)

1. Sporządzania projektów w zakresie rozwiązań:
 - a. architektonicznych wszelkich obiektów budowlanych,
 - b. konstrukcyjno - budowlanych w zakresie obiektów budowlanych o powszechnie znanych rozwiązaniach konstrukcyjnych i schematach technicznych.
2. W budownictwie jednorodzinym, zagrodowym i innych obiektów o kubaturze do 1000 m³ do kierowania nadzorowania i kontrolowania budowy i robót oraz do oceniania i badania stanu technicznego z wyłączeniem konstrukcji fundamentów głębokich i trudniejszych konstrukcji statycznie niewyznaczalnych.

Otrzymują:

1. Pan Krzysztof Habrat
Krosno, ul. Staszica 15/28
2. aa.



z up. WOJEWODY

Józef Białek
Dyrektor Wydziału
Architektury i Budownictwa

STAROSTWO POWIATOWE
W STRYZOWIE
38-100 Strzyżów, ul. Piłsudskiego 15
tel. 1822 25-26-27-28-29-30-31-32-33-34-35-36-37-38-39-40-41-42-43-44-45-46-47-48-49-50-51-52-53-54-55-56-57-58-59-60-61-62-63-64-65-66-67-68-69-70-71-72-73-74-75-76-77-78-79-80-81-82-83-84-85-86-87-88-89-90-91-92-93-94-95-96-97-98-99-100



IZBA ARCHITEKTÓW
RZECZYPOSPOLITEJ POLSKIEJ

Podkarpacka Okręgowa Rada Izby Architektów RP

STAROSTWO POWIATOWE
W STRYZYŹOWIE
36-100 Strzyżów, pl. Piłsudskiego 15
tel. 14 66 25 42 00 00, 42 88 00 00

ZAŚWIADCZENIE - ORYGINAŁ

(wypis z listy architektów)

Podkarpacka Okręgowa Rada Izby Architektów RP zaświadcza, że:

mgr inż. arch. Krzysztof Habrat

posiadający kwalifikacje zawodowe do pełnienia samodzielnych funkcji technicznych w budownictwie w specjalności architektonicznej i w zakresie posiadanych uprawnień nr **GP-I-UA-7342/29/93**, jest wpisany na listę członków Podkarpackiej Okręgowej Izby Architektów RP pod numerem: **PK-0161**.

Członek czynny od: 10-04-2002 r.

Data i miejsce wygenerowania zaświadczenia: 23-12-2010 r. Rzeszów.

Zaświadczenie jest ważne do dnia: **30-09-2011 r.**

Podpisano elektronicznie w systemie informatycznym Izby Architektów RP przez:
Magdalena Jurasz, Sekretarz Okręgowej Rady Izby Architektów RP.

Nr weryfikacyjny zaświadczenia:

PK-0161-9BA9-783F-4B5D-87Y5

Dane zawarte w niniejszym zaświadczeniu można sprawdzić podając nr weryfikacyjny zaświadczenia w publicznym serwisie internetowym Izby Architektów: www.izbaarchitektow.pl lub kontaktując się bezpośrednio z właściwą Okręgową Izbą Architektów RP.